

DUAL MONO
INTEGRATED AMPLIFIER

M6i



IMPORTANTE. LEGGERE PRIMA QUESTE ISTRUZIONI, IN PARTICOLARE NEL PUNTO CHE RIGUARDA L'UTILIZZO APPROPRIATO DELL'INGRESSO AUX1/HT.

Istruzioni per l'uso

Grazie per aver acquistato l'amplificatore integrato Musical Fidelity M6i.

L'M6i si interfaccia esteticamente con gli attuali e futuri apparecchi della serie M6. Questa combinazione costituirà uno tra i migliori sistemi high-fidelity possibili.

Usato con attenzione ed appropriatamente, vi darà anni di eccezionale riproduzione musicale.

Spolveratelo regolarmente con un panno morbido, facendo attenzione a non utilizzare agenti per la pulizia che potrebbero rovinare la superficie e le sue finiture.

Se avete problemi, rivolgetevi al rivenditore dove avete fatto l'acquisto con lo scontrino fiscale originale.

IMPORTANT! (SOLO PER U.K.)

This unit is supplied in the U.K. with mains lead fitted with a moulded 13 amp plug. If, for any reason, it is necessary to remove the plug, please remove the fuse holder and dispose of the plug safely, out of reach of children.

It must not be plugged into a mains outlet.

The wires in the mains lead supplied with this appliance are coloured in accordance with the following code:

Green and yellow	Earth
Blue.....	Neutral
Brown.....	Live

WARNING – This appliance MUST be earthed

As the colours of the wires of the mains lead of this appliance may not correspond with the coloured markings identifying the terminals in the plug, proceed as follows:

- The wire which is coloured green-and-yellow must be connected to the terminal in the plug which is marked with the letter E or coloured green or green-and-yellow, or by the earth symbol: 
- The wire which is coloured brown must be connected to the terminal which is marked with the letter L or coloured red.
- The wire which is coloured blue must be connected to the terminal which is marked with the letter N or coloured black.
- If connecting to a BS1363 plug, a 13 amp fuse must be used.

ATTENZIONE: OGNI MODIFICA A QUESTO PRODOTTO NON ESPRESSAMENTE APPROVATA DA MUSICAL FIDELITY CHE E' LA RESPONSABILE PER IL RISPETTO DEGLI STANDARDS INFICIA L'USO DA PARTE DELL'UTILIZZATORE DI FAR FUNZIONARE ED USARE QUESTA UNITA'

Installazione, Precauzioni & Informazioni per l'Utilizzatore

Questo nuovo M6i è progettato e costruito per permettere un uso senza problemi, ma come per tutti gli apparecchi elettronici, è necessario usare alcune precauzioni:

- Rilevate e prendete nota di ogni avviso mostrato sul retro dell'unità.
- Collegate l' M6i solo ad una presa di rete elettrica che fornisca lo stesso voltaggio indicato sul retro
- Assicuratevi sempre che, quando scollegate e ricollegate il vostro apparecchio audio, la alimentazione sia stata spenta.
- Posizionate i cavi di rete elettrica e di interconnessione di segnale audio dove non possano essere calpestati o schiacciati da oggetti posti sopra di essi. Non usare acqua vicino, o porre contenitori di ogni tipo pieni di acqua sull' M6i, come a solo titolo esemplificativo vasi di fiori o contenitori di fiori recisi.
Se entrasse acqua all'interno, immediatamente strappate la spina di rete elettrica dalla presa ed informatene il vostro rivenditore che dovrà controllare successivamente l'unità prima di riusarla. L'entrata di liquidi dentro all' M6i è pericolosa e potrebbe causare fuoco o scossa con relativo shock.
- Non porre l'unità a vicino a fonti di calore come a solo titolo esemplificativo caloriferi, raggi solari diretti od altri apparecchi.
- Non rimuovere le parti dell'involucro per tentare di avere accesso all'interno. Non vi è nulla all'interno che dovete regolare. Non vi sono fusibili che dovete sostituire da soli. Per ogni necessità di assistenza rivolgetevi al vostro. *** Nota: Aperture non autorizzate dell'unità fanno decadere la garanzia.**
- Spolverare regolarmente l'unità con panno o spazzola delicate. Non usate agenti di pulizia; potrebbero danneggiare le finiture della superficie.

Le elettroniche nei moderni apparecchi hi-fi sono complesse e potrebbero essere danneggiate o negativamente influenzate da fulmini. Per protezione del sistema audio staccate le spine dalle prese elettriche in caso di temporali.

Se necessitate di servizio assistenza per prima cosa rivolgetevi al vostro rivenditore. Non staccate o cancellate il numero di matricola e tenete sempre per accompagnare l'invio dell'unità al rivenditore lo scontrino fiscale. La garanzia offerta è solamente quella legale di conformità con le sue peculiarità che prevedono anche la presenza dello scontrino fiscale originale.

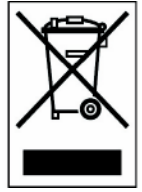
**DISPOSAL**

The crossed out wheeled bin label that appears on the back panel of the product indicates that the product must not be disposed of as normal household waste. To prevent possible harm to the environment please separate the product from other waste to ensure that it can be recycled in an environmentally safe manner. Please contact local government office or retailer for available collection facilities.

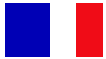
**DISPOSITION**

La poubelle sur roulettes barrées X, qui apparaît en logo sur le panneau arrière du produit, indique que celui-ci ne doit pas être traité comme un déchet domestique commun. Afin de protéger l'environnement, ce produit électronique devra être géré séparément et donc recyclé selon les nouvelles normes Européennes Rohs concernant les déchets d'appareils électroniques. Prière de contacter les services concernés gouvernementaux ou votre point de vente pour l'élimination et l'enlèvement de déchets électroniques équipés de composants électroniques.

**DISPOSAL**

La etiqueta cruzada hacia fuera del compartimiento que aparece en el panel trasero del producto indica que el producto no se debe reciclarse como basura normal de la casa. Para prevenir daños posible al ambiente separe por favor el producto de otras basura para asegurarse de que puede ser reciclada de una manera ambientalmente segura. Entre en contacto por favor a su oficina gubernamental local o a su minorista para las instalaciones disponibles de la colección.

**RIFIUTI**

L'etichetta del cassonetto barrato riportato sul retro dell'apparecchio indica che il prodotto non deve essere smaltito tramite la procedura normale di smaltimento dei rifiuti domestici. Per evitare eventuali danni all'ambiente, separare questo prodotto da altri rifiuti domestici in modo che possa venire riciclato in base alle procedure di rispetto ambientale. Per maggiori dettagli sulle aree di raccolta disponibili, contattate l'ufficio govenativo locale od il rivenditore del prodotto.

**FACHGERECHTE ENTSORGUNG:**

Das auf der Geräterückseite angebrachte Label deutet darauf hin, dass das Produkt nicht mit konventionellem Hauskehricht entsorgt werden darf. Um Schäden und Verschmutzungen an Umwelt und Mensch zu vermeiden, muss das Produkt fachgerecht entsorgt und von anderem Abfall getrennt werden. Wenden Sie sich bei Fragen hierzu an Ihren Fachhändler oder an eine öffentliche Informationsstelle.

**AFVAL**

Het label op de achterzijde van dit apparaat, een afvalbak op wielen met een kruis doorgehaald, geeft aan dat dit apparaat niet samen met gewoon huishoudafval mag worden weggegooid. Om mogelijke schade aan onze leefomgeving te voorkomen dient dit apparaat, gescheiden van gewoon huishoudelijk afval, te worden afgevoerd zodat het op een milieuvriendelijke manier kan worden gerecycled. Neem voor beschikbare inzamelplaatsen contact op met uw gemeentelijke reinigingsdienst of met uw elektronica leverancier.

**HÄVITTÄMINEN**

Yliuksattua jäteastiaa kuvaava tarra tuotteen takalevyssä kertoo, että tuotetta ei saa käsitellä normaalina talousjätteenä. Ympäristön suojelemiseksi on tuote pidettävä erillään muusta jätteestä ja se on kierrätettävä ekologisesti kestäväällä tavalla. Ota yhteyttä laitteen myyjään tai Pirkanmaan Ympäristökeskukseen lähimmän kierrätyskeskuksen löytämiseksi.

**AFSKAFNING**

Logoet med en skraldespand med kryds over på bagsiden af apparatet indikerer at dette produkt ikke må kasseres som normal husholdningsaffald. For at forebygge mulig skade på miljøet, bedes De separere dette produkt fra andet affald, og sikre at det bliver genbrugt på en miljørigtig måde. Kontakt venligst de lokale myndigheder eller din forhandler for oplysning om nærmeste tilgængelige opsamlingssted for elektronikaffald.

**AIAAIKASIA AnOPPILPHS**

TO SHMA ME TON AIA•E•PAMMENO TPOXHAATO KAAO AnOPPIMATQN STHN nISQ OLPH TOY M HXANHMATOS

AHAQNEI OTI TO nPOION AYT0 AEN nPE nEI NA AIAXEIPIS0EI SAN SYNHOISMENO OIKIAKO AnOBAHTO. nPOS AnOciY•H ENAEXOMENHS EnIBAPYNShS TOY nEPIBA/VONTOS, EEXQPISTE TO nPOION AnO TA AMA AnOPPIMATA QSTE NA EEASciAAIS0EI H ANAKYKAQSH TOY ME TON nPE nONTA TPO nO. nAPAKAAOYME NA EnIKOINQNHSETE ME THN TOnIKH YnHPESIA ANAKYKAQSHS H ME TO KATASTHMA A•OPAS •IA nEPISSOTEPES AEnTOMEPEIES.

Introduzione

Congratulazioni per aver scelto ed acquistato l'M6i. Grandissima attenzione è stata posta nel layout interno di questa unità, isolando ogni sezione del circuito per prevenire possibili interazioni.

Questa unità possiede un preamplificatore attentamente sviluppato per l'ottenimento di un suono dolce abbinato a basso rumore e virtualmente nessuna distorsione.

La sezione finale consiste in due monoblocchi con alimentazioni separate per la massima separazione ed immagine. Generosamente potenti, le due sezioni mono sono in grado di pilotare anche i diffusori più difficili con facilità. Bassa distorsione e molto silenziosi, sono capaci di restituire tutti i tipi di musica proprio come sono stati pensati originariamente dall'artista.

La performance risultante raggiunta da questa unità è tra le migliori al mondo grazie ad un eccellente rapporto segnale/rumore, bassa distorsione, ampia banda passante e gamma dinamica, straordinaria risoluzione e fine dettaglio.

Pulizia

Prima di pulire l'unità, spagetela e toglie la spina dalla presa di rete. Usate un panno morbido leggermente inumidito. L'uso di solventi di ogni tipo non è suggerito perché potrebbero danneggiare la finitura della superficie.

Installazione

Porre l'M6i su una superficie orizzontale stabile, dove non vi sia rischio di cadere o dove non sia soggetta a vibrazioni come quelle provocate dai diffusori.

Nota importante:

In normale uso, l'unità dissipa una piccola quantità di potenza in modo continuo, ed è importante che sia adeguatamente ventilata. La parte superiore ed inferiore sono perforate per permettere il fluire del calore attraverso l'unità. Conseguentemente non è raccomandato mettere l'unità in spazio chiuso come un mobile o porla dove i fori di ventilazione siano impediti perché questo risulterà in un eccessivo calore.

L'M6i deve essere protetto da umidità e se l'unità viene spostata da un ambiente freddo ad uno caldo, lasciar passare un'ora o comunque il tempo sufficiente per permettere alla condensa di evaporare.

Connessione alla rete elettrica

L'M6i è fornito di un cavo di rete dotato di un plug IEC che verrà inserito nell'apposito vano sul retro dell'unità.

Connessioni Audio

Ingressi RCA: Connettere tutte le sorgenti con uscite RCA ai relative ingressi analogici. Usare cavi di interconnessione totalmente connessi (segnale e massa).

Ingressi XLR: Connettere ogni sorgente bilanciata XLR all'ingresso analogico bilanciato desiderato (vedere più avanti). Usare buoni cavi bilanciati XLR completamente connessi (segnale e terra) per tutte le connessioni con segnali XLR.

Uscite: Connettere i diffusori ai terminali di uscita per diffusori posti sul retro dell'unità e marcati come uscite **LEFT** e **RIGHT SPEAKER**

L'uscita **TAPE** permette il loop di segnali analogici come per esempio per passare sul registratore. E' l'uscita ideale anche per connettere i nostri amplificatori per cuffia.

L'uscita **PRE-OUT** permette ai segnali analogici controllati dal volume di passare in un secondo finale, per effettuare per esempio il bi-amping.

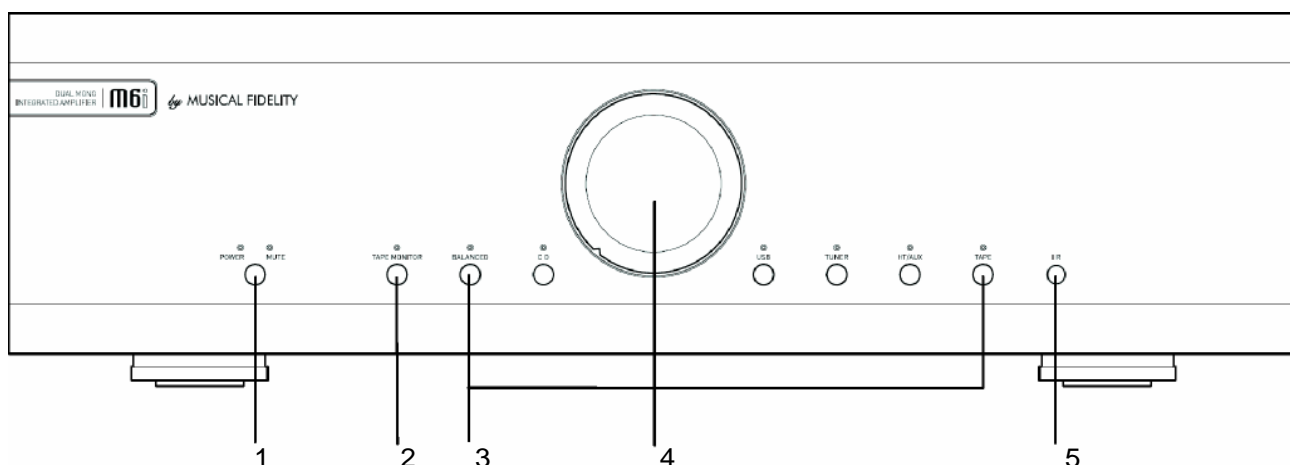

- | | |
|--|---------------------------------------|
| 1 ON/OFF Tasto acceso/spento | 4 VOLUME controllo volume |
| 2 TAPE MONITOR Tasto Tape Mon | 5 IR RECEIVER lente infrarosso |
| 3 BALANCED, CD, USB, TUNER, HT/AUX, TAPE Tasti selezione ingressi | |

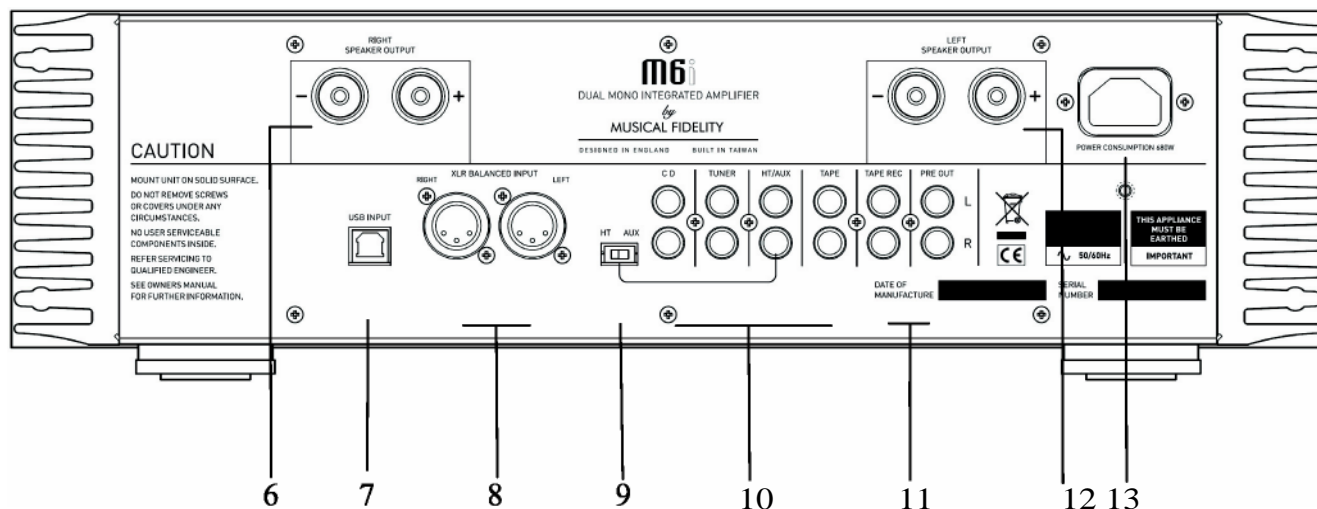

- | | |
|---|--|
| 6 LOUDSPEAKER OUTPUT Dx | 10 CD, TUNER, AUX/HT, TAPE ingressi RCA |
| 7 USB ingresso da computer | 11 PRE, TAPE uscite RCA |
| 8 BALANCED XLR Ingressi Dx e Sin. | 12 LOUDSPEAKER OUTPUT Sin. |
| 9 HT/AUX Selettore per ingresso HT/AUX | 13 IEC MAINS INPUT attacco cavo rete |

Il telecomando permette funzioni di questo e di altre unità correlate. La portata è sufficiente per una distanza domestica.

I tasti equivalenti sul telecomando hanno le stesse funzioni di quelle sul pannello frontale dell'unità. Altre funzioni sono disponibili solo da telecomando.

Il telecomando usa raggi infrarosso invisibili e deve essere puntato sul frontale dell'apparecchio senza che vi siano ostacoli tra i due.

Se la portata del telecomando diminuisce, sostituire le batterie con nuove. Non mescolare batterie nuove con vecchie. Sono richieste due batterie, size AAA, LR03 or SUM-4.

Smaltire le batterie secondo la normativa del vostro Paese.

Sezione CD Digital input

CD - seleziona il CD player interno (su CD)

SPDIF - seleziona ingresso SPDIF (RCA coax)

Sezione Amplificatore

BALANCED - seleziona ingresso bilanciato

USB - seleziona ingresso USB (su amplificatore)

AUX/HT - seleziona ingresso AUX/HT

CD - seleziona ingresso CD (su amplificatore)

TUNER - seleziona ingresso TUNER

TAPE - seleziona ingresso TAPE

Sezione CD player

TIME - mostra tempo/tempo rimanente traccia

Tasti 0-9 - Usati per selezionare numeri di traccia

CHECK - controlla tracce pre-programmate

PROGRAM - programma selezione ed ordine di tracce

INTRO - suona i primi 10 secondi di ogni traccia

REPEAT - ripete l'intero disco o le tracce selezionate

SEARCH - cerca avanti veloce/indietro tra traccia

STOP - Stop /Espelle CD



OPTICAL - seleziona ingresso ottico

USB - seleziona ingresso USB (su CD)

MUTE - silenzia le uscite diffusori (sino a successiva pressione).

VOLUME ▲ - aumenta volume

VOLUME ▼ - riduce volume

DISPLAY - modifica luminosità display

CLEAR - cancella la traccia selezionata pre programmata

A/B stabilisce inizio e fine della ripetizione di una sezione della traccia

SHUFFLE - riproduce tracce in ordine casuale

TRACK - successiva/precedente traccia **PAUSE/PLAY** - ferma/riparte riproduzione CD

Cominciare

Una volta eseguite tutte le connessioni, accendere l'unità (ricordarsi con volume a zero) usando il tasto **POWER** sul frontale. Il LED **MUTE** si accenderà. Le uscite verso i diffusori sono silenziate per circa 6 secondi, per cui non udrete alcun suono dai diffusori stessi. Dopo i circa 6 secondi, il LED **MUTE** si spegnerà, indicando che l'unità è pronta all'uso.

Volume

Il volume potrà ora essere regolato al livello desiderato agendo sulla manopola posta sul frontale. Il volume può essere anche regolato da telecomando.

Mute (Solo da telecomando)

Il suono dai diffusori può essere silenziato premendo sul tasto **MUTE** posto sul telecomando. Il LED si accenderà indicando che la funzione è attivata. Nessun suono verrà sentito. Per ritornare all'ascolto, premere nuovamente sul tasto ed il LED si spegnerà a conferma che la funzione è stata disattivata.

BALANCED

Per usare l'ingresso bilanciato, collegare le uscite bilanciate della sorgente all'ingresso bilanciato XLR. Selezionare l'ingresso **BALANCED** premendo il tasto **BALANCED INPUT** così che il LED **BALANCED INPUT** si accenda. La selezione dell'ingresso **BALANCED** può avvenire anche da telecomando premendo il tasto corrispondente.

CD

Per usare l'ingresso **CD**, collegare le uscite del CD player agli ingressi RCA **CD**. Selezionare l'ingresso **CD** premendo il tasto **CD** in modo che il LED **CD** si accenda. La selezione può avvenire anche da telecomando premendo il corrispondente tasto.

Tuner

Per usare l'ingresso **TUNER**, connettere le uscite di un Tuner all'ingresso **TUNER** via attacchi RCA. Per selezionare questo ingresso premere il tasto **TUNER** in modo che il LED si illumini. Premendo il corrispondente tasto sul telecomando si ottiene lo stesso effetto.

AUX/HT

Per usare l'ingresso **AUX** come normale ingresso ausiliario, spostare il selettore **AUX/HT** posto sul retro nella posizione **AUX**. Connettere quindi le uscite della sorgente all'ingresso RCA **AUX**.

Selezionare l'ingresso **AUX** premendo il tasto **AUX** e facendo accendere il LED **AUX**. Lo stesso se si volesse usare il corrispondente tasto sul telecomando.

Per usare l'ingresso **AUX/HT** come ingresso Home Theatre, spostare il selettore **AUX/HT** nella posizione **HT**. Questo ingresso è ora non più soggetto al controllo del volume, permettendo al controllo del volume di un processore esterno Home Theatre di essere usato direttamente. Connettere le uscite Home Theatre o di altra sorgente agli ingressi RCA **AUX**. Selezionare l'ingresso **AUX** premendo sul tasto **AUX** e facendo accendere il LED **AUX1/HT**.

IMPORTANTE: Fate moltissima attenzione quando userete l'ingresso in modo HT. Assicuratevi che il controllo del volume del processore HT sia prima portato a zero quando lo avete installato. Il modo HT è progettato per sorgenti che necessitano di un loro proprio controllo del volume da essere usato. Connettendo sorgenti in modo HT senza controllo di volume danneggia l'apparato uditivo e/o i diffusori a causa di un incontrollato elevato livello di suono.

TAPE

Per usare l'ingresso **TAPE**, connettere la sorgente esterna all'ingresso **TAPE**. Selezionare l'ingresso **TAPE** premendo sul tasto **TAPE** e facendo così accendere il LED **TAPE**. Premendo il corrispondente tasto sul telecomando si ottiene lo stesso effetto.

TAPE MONITOR

Per registrare su registratore (o in alternativa CD recorder, DAT, minidisk o computer soundcard analogue input) connettere l'uscita tape all'ingresso linea recorder. Premere il tasto selettore dell'ingresso TAPE posto sul pannello frontale o sul telecomando. Questa sorgente verrà ora inviata all'uscita dell' M6i **TAPE OUT** per poter essere registrata sul registratore.

La registrazione può essere monitorata attraverso i diffusori premendo il tasto **TAPE MONITOR** facendo illuminare il LED **TAPE MONITOR LED**. Premere nuovamente per ritornare all'ascolto dell'ingresso originale che è in riproduzione (ed il LED **TAPE MONITOR** si spegne).

Su alcuni registratore a 3 testine vi è una selettore addizionale tape/source che dovrebbe essere nella posizione 'TAPE' perchè lavori. Se siete in dubbio, consultate le istruzioni d'uso del registratore.

Nota – Il controllo volume non influisce sul livello del segnale.

USB input

Per l'ingresso USB, il LED lampeggerà in assenza di segnale digitale in ingresso. Quando un segnale è presente il LED si illuminerà in modo continuo.

Computer setup per l'ingresso USB

Un buon cavo USB A -> B è necessario per connettere l'unità al computer.

Inserire la terminazione B (quadrata) all'ingresso posto sul retro dell' M6i

Inserire la terminazione A (rettangolare) ad una presa libera USB sul computer.

Il computer deve riconoscere il nuovo hardware ed installare automaticamente un driver generico (Nessun setup particolare o CD con driver è richiesto).

I files CD, MP3, WAV riprodotti da ogni software debbono ora essere riprodotti attraverso l' M6PRE. Questa unità è stata progettata per lavorare con PC Windows 98, ME, 2000, XP così come Apple Macintosh OS X.

NOTA:

Questa unità è una unità high speed serial data processor, e per sua natura necessita di un elevato volume di banda USB. Grande beneficio pertanto si avrà se fosse l'unica unità connessa al suo USB 'bus'. Condividere lo stesso bus con alter unità sicuramente potrebbe causare artefatti non desiderati o temporanee perdite di segnale. Questo specialmente se l' M6i è usato con un USB hub/splitter insieme ad altri componenti USB

PC users-

Verificare se il computer ha rilevato l'unità e che la stia usando facendo clic su: (per la maggior parte delle versioni Windows)

- . Start
- . Settaggi
- . Pannello di Controllo
- . Suono e Multimedia
- . Audio

Verificare che "USB audio device" appaia sotto al tab PREFERRED AUDIO DEVICE

Un secondo mixer sarà ora disponibile e sarà il mixer di default quando si connettesse l' M6PRE. Usare questo mixer per selezionare la sorgente o regolare il livello se necessario.

Mac users-

Verificare se il computer ha rilevato l'unità e che la stia usando facendo clic su: (MAC OS X)

- . System preferences
- . Hardware
- . Sound

Verificare che "USB audio DAC" sia selezionato sotto al tab OUTPUT.

Se i suoni/chimes di richiamo dell'attenzione debbono essere riprodotti attraverso all' M6PRE, assicurarsi che sia selezionato anche sotto al tab SOUND EFFECTS.

Nota: USB può essere anche selezionato come un'uscita in alcuni programmi individuali.

Uscita

Potenza	200 Watts per canale a 8 Ohms (23dBW)
Tensione	45 Volts RMS, 20Hz to 20 kHz; onset of clipping (126 Volts peak-to-peak)
Corrente peak-to-peak	45 Amps
Fattore smorzamento	170
Numero componenti uscita	2 paia per canale

Ingresso Line

THD+N	<0.01% typical, 20Hz to 20 kHz
Rapporto Segnale / rumore	>100dB 'A'-weighted
Impedenza ingresso	38k Ohms
Risposta Frequenza	+0, -0.1dB, 10Hz - 20 kHz

Conessioni

Ingressi Line level	1 pair line level XLR (balanced) connectors 4 pairs line level RCA connectors
Uscite Line level	1 pair line level RCA connectors, constant level TAPE outputs 1 pair line level RCA connectors, preamp outputs for e.g. biamping
Ingresso USB	USB type "B" (quadrato)
Uscite diffusori	2 paia 4mm banana plug/binding posts

Tensione rete e consumo

Tensione rete	1 15/230VAC 50/60Hz (factory pre-set) 1 00VAC 50/60 Hz (alternative)
Consumo	680 Watts maximum

Peso

Solo unità	16.6 kg
In Imballo	21.3 kg

Dimensioni

Largh.	440 mm
Alt., incluso piedini	125 mm
Prof. incluso terminali	400 mm

Musical Fidelity si riserva il diritto di apportare migliorie senza preventiva comunicazione.



RELEASE	DATE	CHANGES
Issue 1	24 th July 2009	1 st release
Issue 2	14 th October 2009	Formatting
Issue 3	16 th October 2009	Page 11 footer
Issue 4	9 th November 2009	Back panel updated